

## ИНСТРУКЦИЯ ЗА МОНТАЖ НА КОШАРА ЗА ИГРА

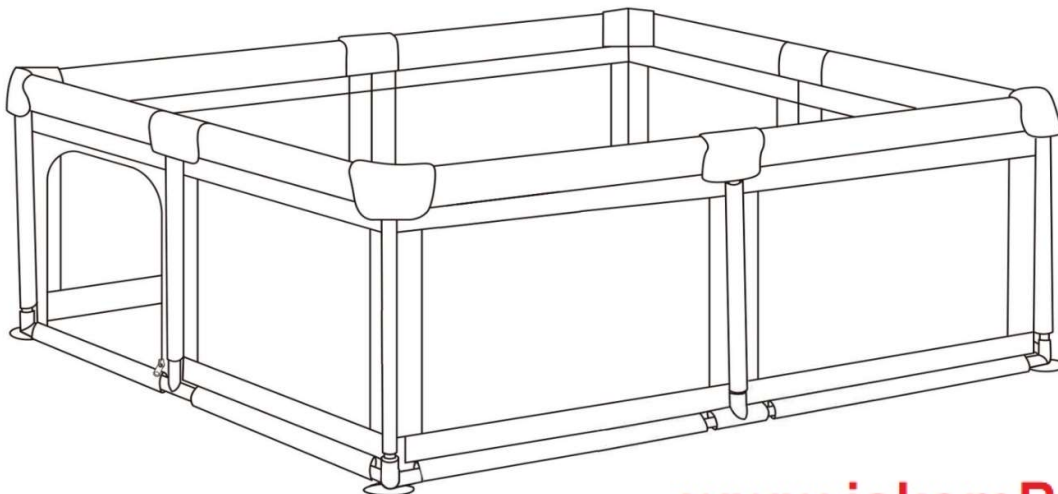

[www.iskamBG.com](http://www.iskamBG.com)

### **ПРЕДУПРЕЖДЕНИЯ**

Моля, проверявайте внимателно монтажа преди всяка употреба.

Моля, не поставяйте предмети, по-високи от 10 см, в кошарата, за да предотвратите изкачването на бебето по предмета и излизането му от кошарата.

Когато детето играе в кошарата, за него трябва да се грижи възрастен.

Никога не оставяйте детето си само без надзор.

Уверете се, че ъгловият конектор е в близък контакт с тръбата преди всяка употреба.

Проверявайте вътрешността на ограждението преди всяка употреба, да няма остри предмети, уверете се, че бебето ви е безопасно за използване.

Не продължавайте да използвате продукта, ако някоя част от него е повредена или липсва.

Съхранявайте далеч от огън.

Този продукт трябва да се монтира от възрастен.

Опаковката не е играчка, моля, дръжте опаковката далеч от бебета и деца, за да избегнете задушаване.

[www.iskamBG.com](http://www.iskamBG.com)

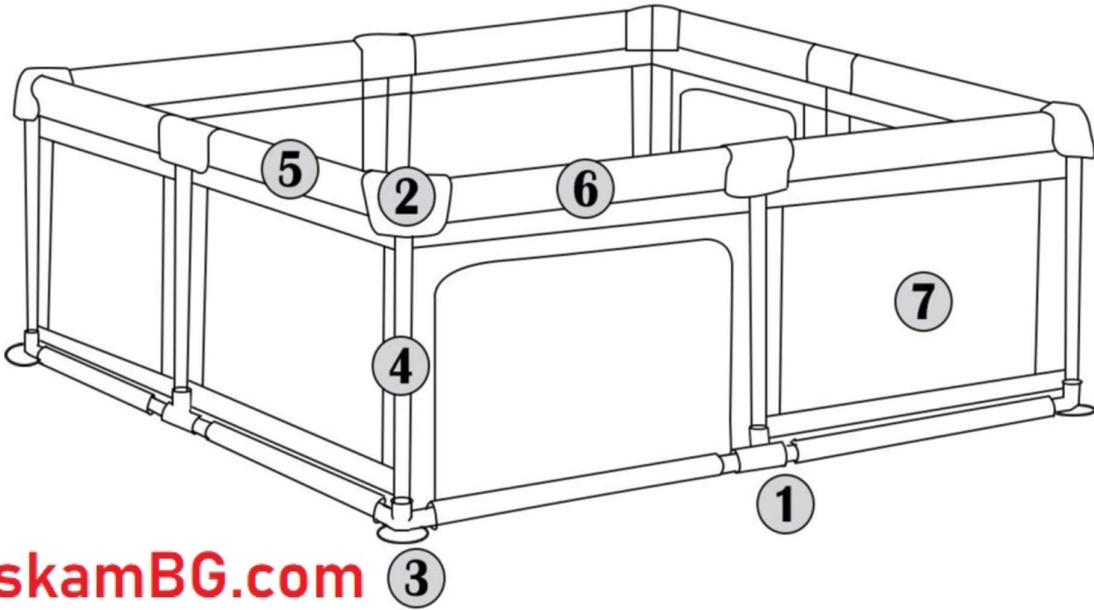

[www.iskamBG.com](http://www.iskamBG.com)

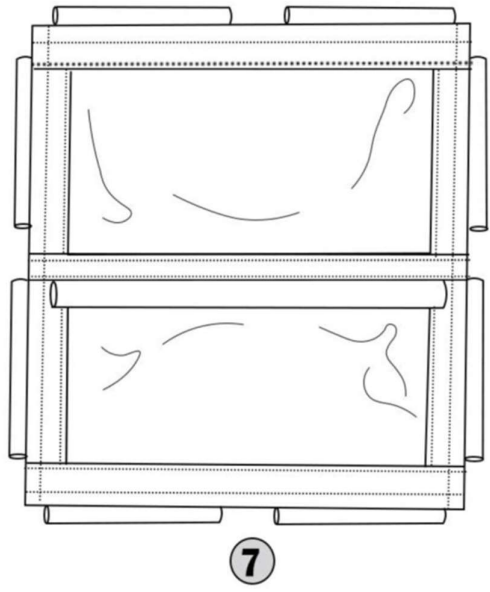
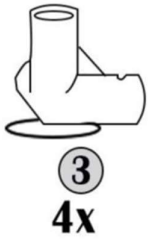
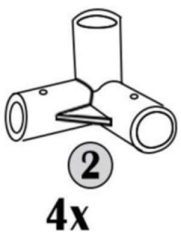
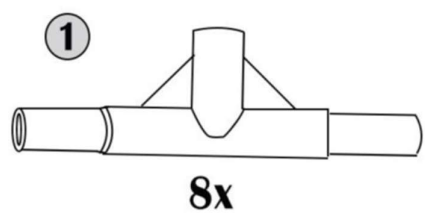

[www.iskamBG.com](http://www.iskamBG.com)



8 броя 620mm тръба



4 броя 695mm тръба EPE пена, използва се за горния ред



4 броя 695mm тръба

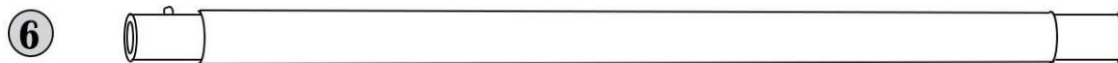

4 броя 845mm тръба с EPE пена за най-горния ред



4 броя 845mm тръба

[www.iskamBG.com](http://www.iskamBG.com)

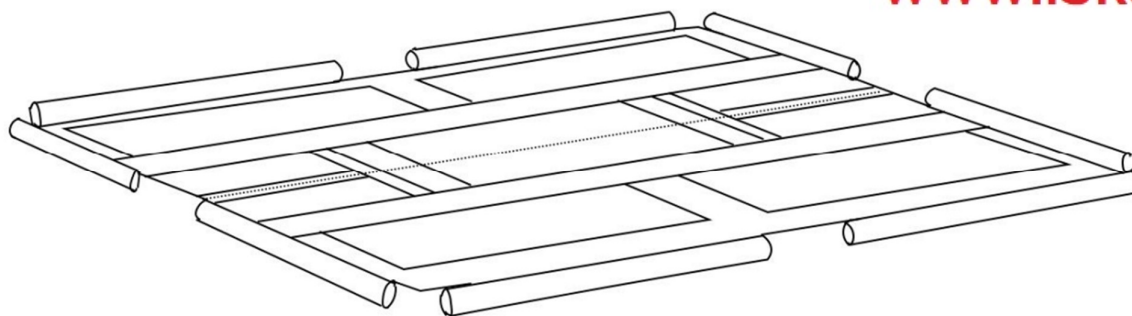

**Стъпка 1:** След проверка на всички аксесоари, Поставете кошарата за игра на пода и се уверете, че по-дългата страна е противоположна на вас.

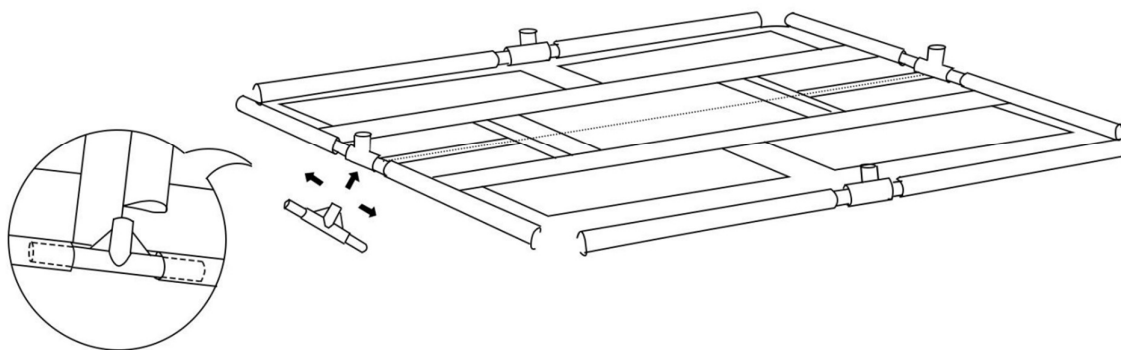

**Стъпка 2:** Сглобете всички долни Т-образни съединения.

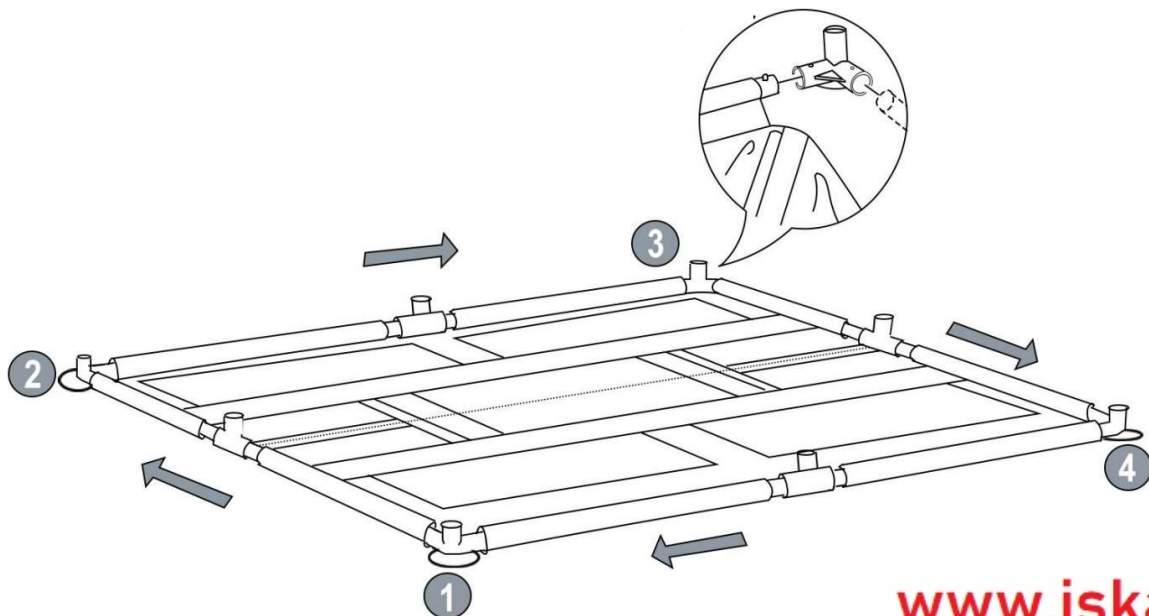

[www.iskamBG.com](http://www.iskamBG.com)

**Стъпка 3:** Започнете да сглобявате кошарата от дъното и препоръчваме да го завършите по посока на часовниковата стрелка.

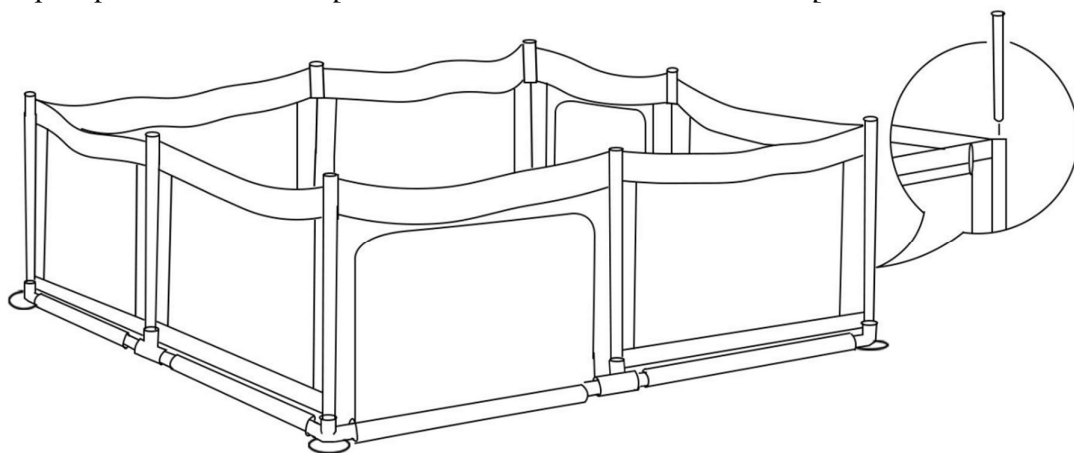

**Стъпка 4:** Сглобете най-късата тръба (620 mm) вертикално.

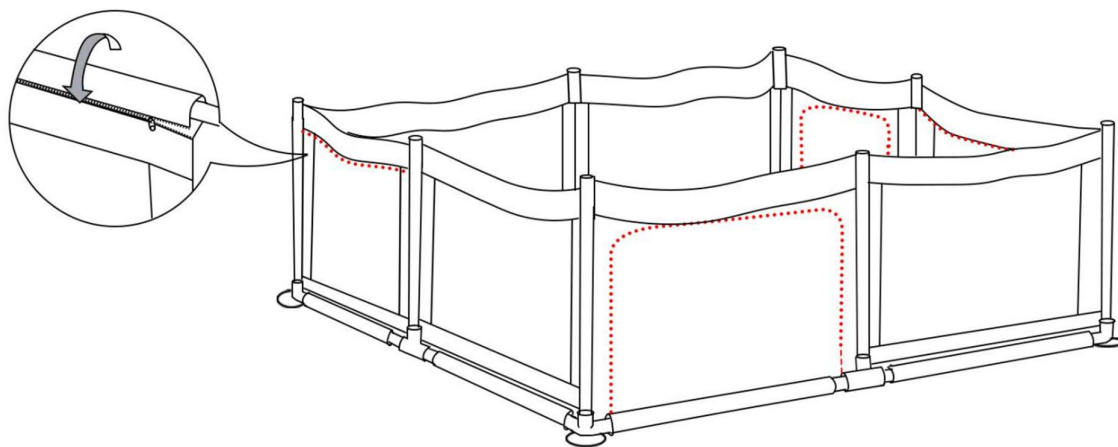

**Стъпка 5:** Разкопчайте 4-те ципа на кошарата за игра (2 ципа за коридори и 2 ципа за вратички).

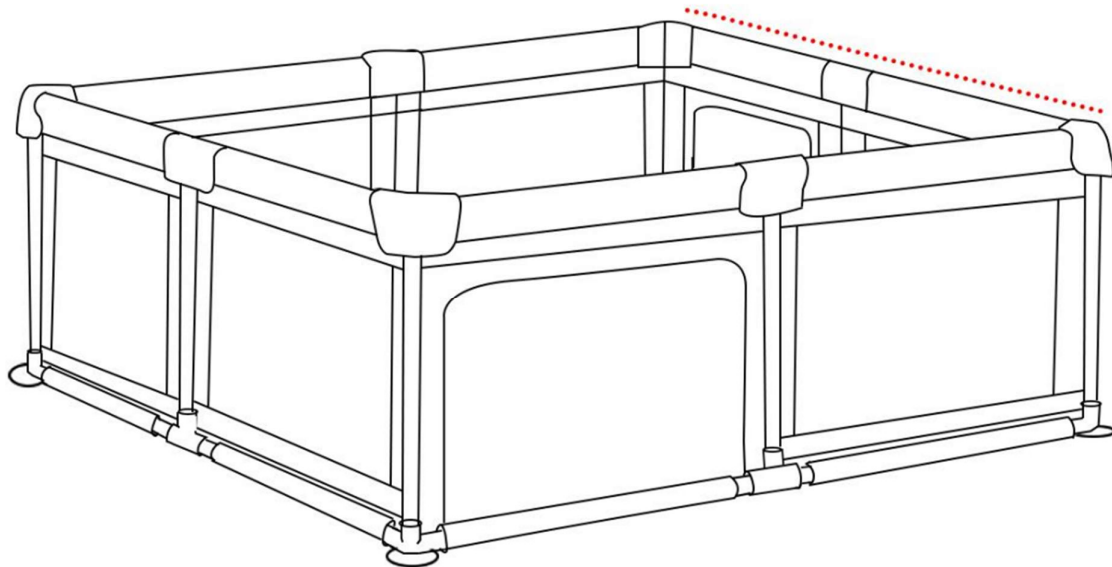

**Стъпка 6:** Сглобете горната стоманена тръба и препоръчваме да се сглоби от късата страна и завършете по посока на часовниковата стрелка.

[www.iskamBG.com](http://www.iskamBG.com)